



Producto Certificado

ESTRATO - A



Características:

Motor interno: De bajo nivel sonoro.

Comando: Pulsante.

Velocidades: 3.

Potencia del motor: 65 w.

Iluminación: 2 x 1.5w Led.

Acabado: acero inoxidable esmerilado.

Filtro: metálico lavable de aluminio.

Extracción: 250 m³/h con salida libre.

Ancho: 595 mm.

Opcional:

Filtro carbono activado (sin salida al exterior).

Persiana móvil.

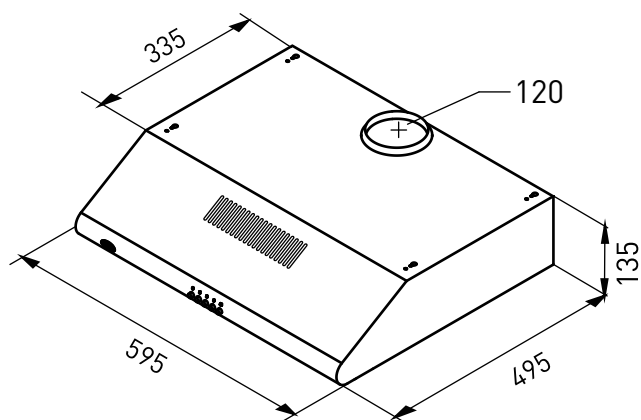

GARANTÍA